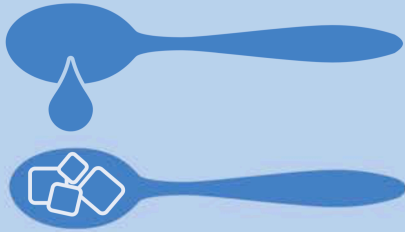
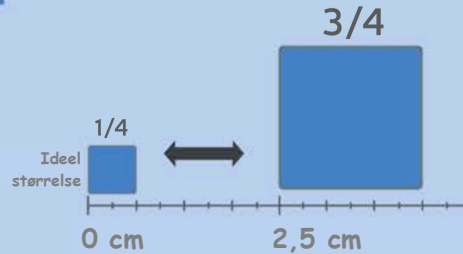
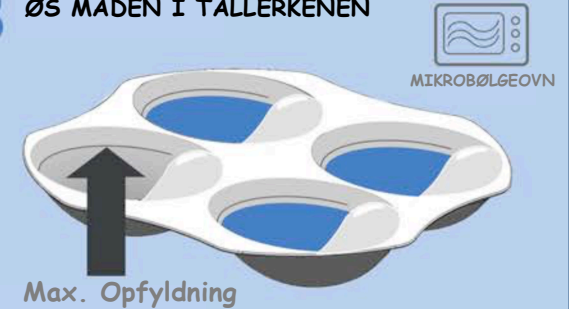

**1 VALG AF MAD**

Flydende: supper, tynd grød, drikkevarer  
 Blød: havregrød, kartoffelmos, budding  
 Hård: frugt, grønsager, kød

**2 FORBERED MADEN**

Obi fungerer bedst, når maden udskæres efter denne målestok.

**3 ØS MADEN I TALLERKENEN**

Fyld skålene med mad. Undgå at fylde for meget i hver skål.

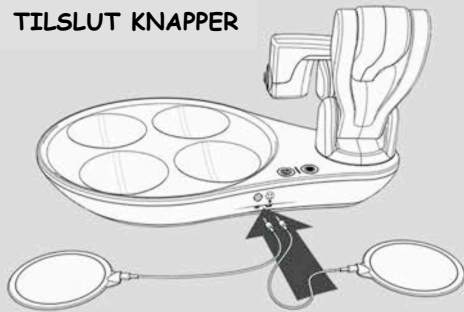
**4 TILSLUT KNAPPER**

Stil Obi på et plant underlag. Flyt armen mod højre som vist. Tilslut knapperne.

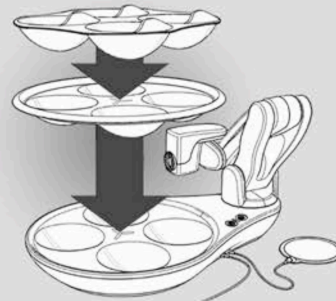
**5 PLACÉR TALLERKEN OG TALLERKENBUND**

Placér den farvede tallerkenbund, og ovenpå den, selve tallerkenen.

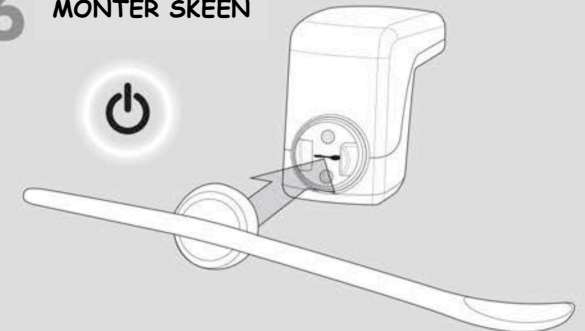
**6 MONTÉR SKEEN**

Montér skeen på armen, og tryk på Power knappen.

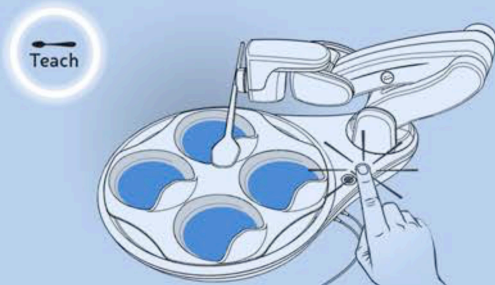
**7 AKTIVÉR 'TEACH' TILSTAND**

Tryk på Teach-knappen.

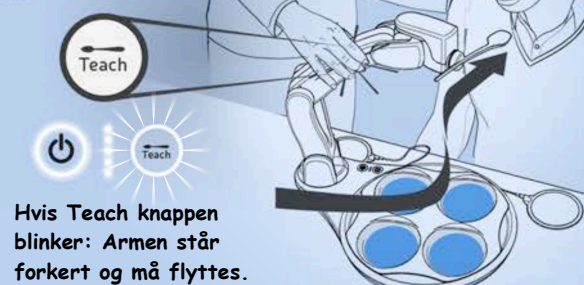
**8 INDSTIL ARM**

Grib om armen som vist, med en finger på armens Teach-knap. Flyt armen til den bedste position af skeen for brugeren.

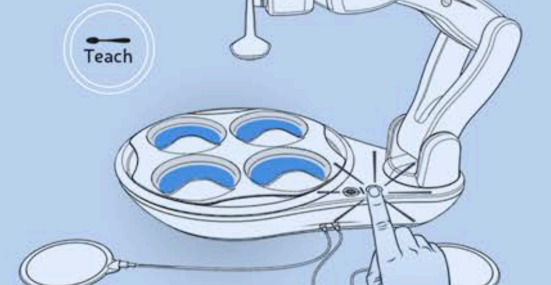
**9 SLUK 'TEACH'**

Tryk på Teach-knappen igen for at lagre positionen.